

**Антенна
телевизионная индивидуальная
наружная
L020.92
АТИГ 5.1.21-60.7**

**Руководство по эксплуатации
ЛК371.00.00-01 РЭ**

1.ОБЩИЕ СВЕДЕНИЯ

Антенна L020.92 серии МЕРИДИАН - новая модель, с высоким усилением и защитным действием, предназначена для сложных и особо сложных условий приема, при значительном удалении от телецентра.

Антенна разработана для приема сигналов вещательного телевидения горизонтальной поляризации в дециметровом диапазоне частот:

Диапазон частот, МГц	ДМВ 470-790
Телевизионные каналы	21-60

2.УСЛОВИЯ ЭКСПЛУАТАЦИИ

Антенна предназначена для работы на открытом воздухе в интервале температур от -40 С° до +60 С°.

3.ТЕХНИЧЕСКИЕ ХАРАКТЕРИСТИКИ

Диапазон частот, МГц	ДМВ 470-790
Коэффициент усиления (КУ) не менее, дБи	12-16,5
Коэффициент защитного действия (КЗД), дБ	15-24
Коэффициент стоячей волны (КСВН) не более	1,2-1,8
Волновое сопротивление, Ом	75
Габаритные размеры (ДхШхВ), мм	2340х500х550
Диаметр мачты или кронштейна, мм	25-60
Количество элементов	92
Масса, кг	2,1

4.КОМПЛЕКТ ПОСТАВКИ

НАЗВАНИЕ	РИСУНОК	КОЛ-ВО
Секция штанги с установленной платой согласования и петлевым вибратором		1
Дополнительная секция штанги		1
Штанга нижняя		1
Скоба для соединения штанг		2

Стяжка для соединения собранной верхней штанги и нижней штанги		4
Рефлектор		2
Стойка рефлектора		2
Трубчатый директор L=164 мм		1
Пластинчатый директор		44
Кронштейн		22
Держатель рефлектора		4
Держатель стойки рефлектора		2
Призма (деталь узла крепления)		2
Скоба (деталь узла крепления)		2
Подкладка		1
Комплект крепежных деталей (винты, шайбы, гайки)		1
Руководство по эксплуатации		1
Плата согласования LSS-420 ЛК420.00.00-01	Установлена в секцию штанги	1

ВНИМАНИЕ! В случае замены платы согласования при ремонте антенны, в заказе на поставку следует указывать полное название и наименование: Плата согласования LSS-420 ЛК420.00.00-01.

5. ИНСТРУКЦИЯ ПО СБОРКЕ И УСТАНОВКЕ АНТЕННЫ

5.1 Общий вид антенны представлен на рис.1

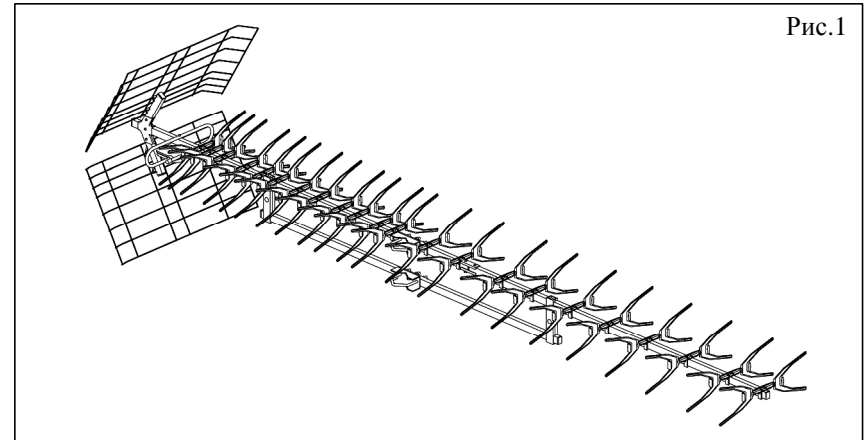

5.2. Вскрыть упаковку. Проверить комплектность и убедиться в отсутствии механических повреждений деталей.

5.3. Отсортировать винты по типу согласно таблице и подобрать к ним шайбы и гайки.

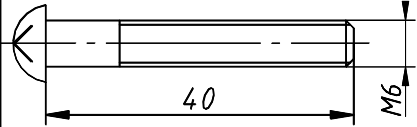
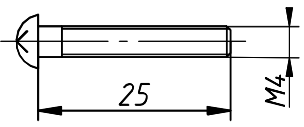
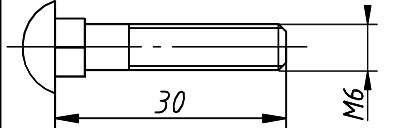
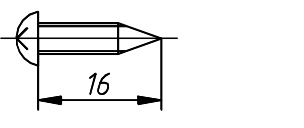
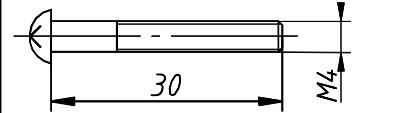
Тип винта	№	Тип винта	№
	1		4
	2		5
	3		

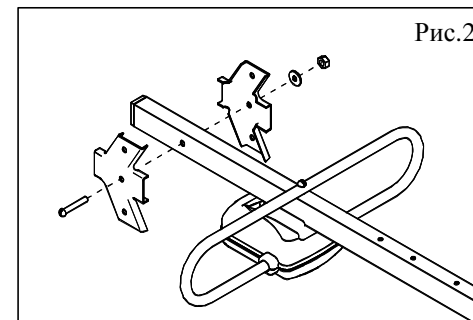

5.4. Закрепить на штанге держатели стоек рефлекторов (рис.2). Использовать для этого винт №4, шайбу и гайку.



Рис.3

5.5. Установить трубчатый директор согласно рис.3, используя для крепления самонарезающий винт №5. Между штангой и директором поставить пластмассовую подкладку.

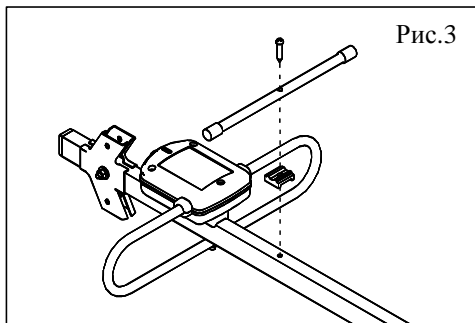

Рис.4

5.6. Соединить основную штангу с дополнительной секцией с помощью скоб, используя винты №3 (рис.4).

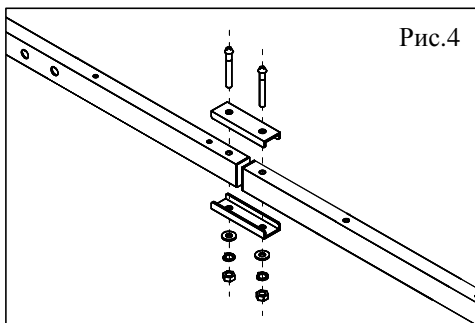

Рис.5

5.7. Установить на собранную штангу узел крепления, состоящий из призмы и скобы, согласно рис.5. Для крепления призмы использовать винт №1, который также предназначен для крепления провода заземления. Аналогично собрать узел крепления на нижней штанге.

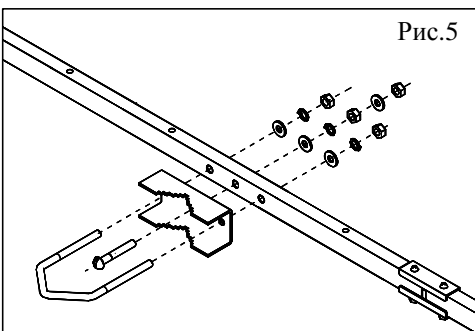

Рис.6

5.8. Смонтировать собранную штангу с нижней штангой с помощью стяжек, расположив их на расстоянии 15мм от концов нижней штанги (рис.6). Для соединения стяжек использовать винты №2. Узлы крепления должны быть направлены в одну сторону и располагаться на общей вертикальной оси.

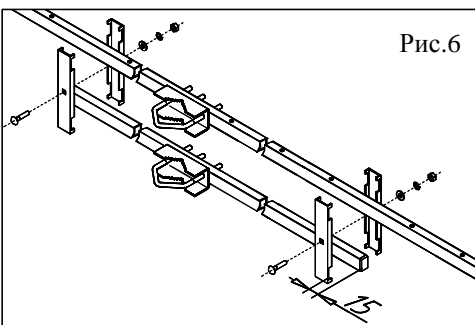

Рис.7

5.9. Вставить по два пластинчатых директора в каждый пластмассовый кронштейн (рис.7).

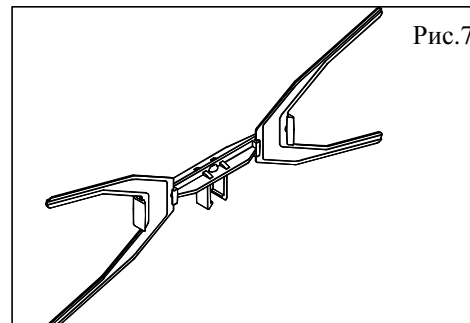

Рис.8

5.10. Установить все 22 собранных узла на верхней стороне штанги (рис.8).

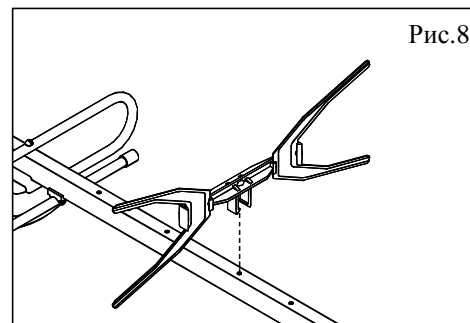

Рис.9

5.11. Отмерить кабель необходимой длины. Подготовить один конец кабеля согласно рис.9, на другой установить антенную вилку.

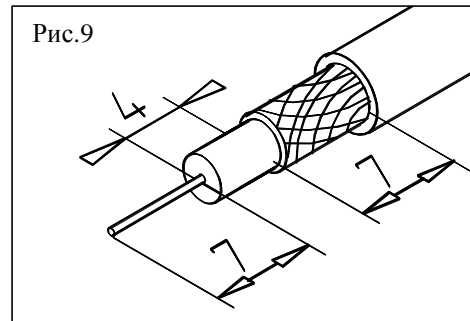

Рис.10

5.12. Снять крышку монтажной коробки, предварительно отвернув три самонарезающих винта (рис.10).

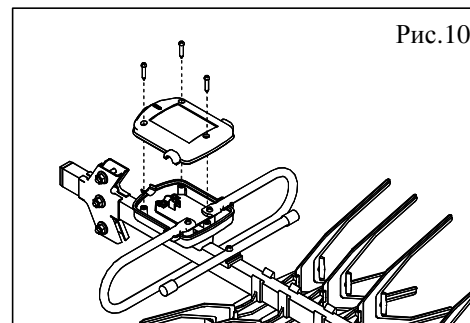

Рис.11

5.13. Зафиксировать подготовленный конец кабеля на плате (рис.11).
Закрыть крышку монтажной коробки и завернуть самонарезающие винты.

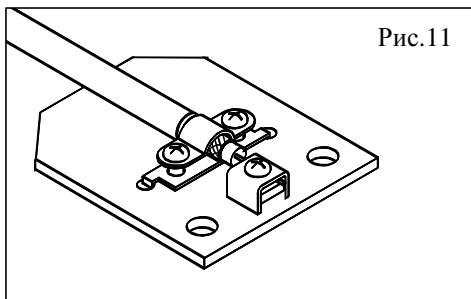

Рис.12

5.14. Положить рефлектор (сетку) на стойку рефлектора и зафиксировать держателями (рис.12) Для крепления держателей использовать самонарезающие винты №5.
Аналогично закрепить второй рефлектор на стойке.

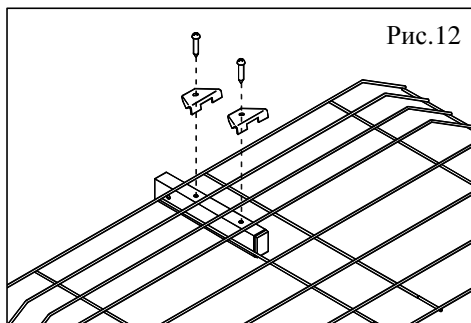

Рис.13

5.15. Установить стойку с рефлектором в держатель и закрепите винтом №4 с шайбой и гайкой.
Также установить вторую стойку с рефлектором (рис.13).

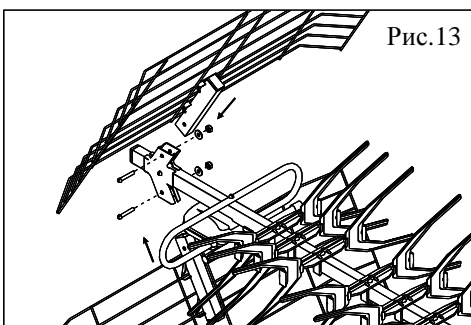

Рис.14

5.16. Установить антенну на мачте и присоединить провод заземления к винту заземления на нижнем узле крепления антенны (рис.14).

ЛК 371.00.05-01

- 5.17. Подсоединить антенную вилку к телевизору.
- 5.18. Сориентировать антенну на телецентр по наилучшему качеству изображения на экране телевизора. Окончательно зафиксировать антенну.
- 5.19. Закрепить кабель снижения в нескольких местах, не допуская его передавливания.

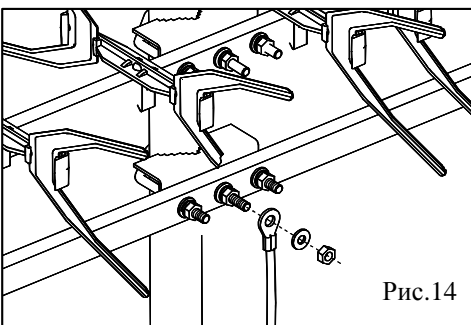
6. УКАЗАНИЕ МЕР БЕЗОПАСНОСТИ

ВНИМАНИЕ! Запрещается эксплуатация антенны без надежного заземления. При монтаже антенны необходимо соблюдать правила техники безопасности при производстве высотных работ.

7. ТЕХНИЧЕСКОЕ ОБСЛУЖИВАНИЕ

Профилактический осмотр антенны производить не реже одного раза в 6 месяцев. Особое внимание при осмотре необходимо обращать на надежность крепления антенны, ее элементов, целостность заземления.

8. ПРИМЕЧАНИЕ

Предприятие-изготовитель оставляет за собой право вносить изменения в конструкцию изделия, не снижающие его качество.

9. ГАРАНТИЙНЫЕ ОБЯЗАТЕЛЬСТВА

Гарантийный срок эксплуатации антенны 24 месяца со дня продажи при соблюдении требований эксплуатации изделия, описанных в данном руководстве.

Претензии, пожелания и предложения просим направлять по адресу:

**Россия, 142517, д. Улитино, д. 81,
Павлово-Посадский район, Московской области,
ОАО "МЕТАЛЛОИЗДЕЛИЯ"
тел.(49643)5-92-96
e-mail: met_izdel@mail.ru**

Штамп торгующей организации

Штамп ОТК

Дата продажи

“ ” 201 г.